

Renk seçenekleri

Opak



Buz Beyazı



Blazer Mavi



Colorado Kırmızı

Metalik



Aytozu Gri



Fırtına Gri



Vizyon Mavi



Avalon Gri



Çöl Gri



Mürekkep Mavi



Siyah

Mayıs 2010 / 10.000

Bilgi için
Ford Direkt Hattı 4 4 4 3 6 7 8
4 4 4 F O R D www.ford.com.tr

Bayi Kaşesi

Bu broşür Ford orijinal aksesuarları ve Ford araçları için onaylanmış aksesuar üreticilerinin kendi markalarıyla sundukları ürünleri içermektedir. Orijinal firmalar tarafından sunulan aksesuarlar üreticinin garanti şartlarına tabidir. Mayıs 2010'da basılmış olan bu broşür, basım tarihinde geçerli olan teknik özellikler ve standartlar ya da opsiyonel olarak sunulan donanımlar hakkında bilgi verir. Araçların standart ve opsiyonel donanımlarında zaman zaman değişiklikler gündeme gelebilmektedir. Bu yüzden, satın almak istediğiniz araçın özellikleri hakkında güncel ve doğru bilgiye ulaşmak için Yetkili Satıcılarımızla başvurmanız rica ederiz. Açıklanan nedeyle, bu broşür belirtilen özelliklere ilişkin bir taahhüt teşkil etmez.

Koç



Ford Transit
Van

Feel the difference



Yolda ofis rahatlığı

İş hayatında ilk izlenim önemlidir. Ve ilk izlenim aracınızdan başlar. Ford Transit Van üstün teknolojik özellikleriyle işinizi kolaylaştırırken, şık görünümüyle prestijinizi artıracak.

40 yılı aşkın süredir, tüm dünyada kalitenin, güvenin ve sağlamlığın sembolü olan Ford Transit; modelleriyle de standardı yükseltiyor ve beklentilerinizin ötesine geçiyor.

Konforlu iç mekân

Transit Van, binek otomobil benzeri ön konsol tasarımıyla keyfinize keyif katacak. Size yolda ofis konforu yaşatacak.

Transit Van'ın ön konsola entegre vites kolu size ergonomik bir sürüş sağlıyor ve kabin içi geçişleri kolaylaştırıyor. Dört kollu direksiyon simidi ise ön konsolun şıklığını tamamlıyor.

Teknoloji ve ergonomi

Direksiyondan kumandalı radyo/cd çalar, elektrikli camlar, elektrik kumandalı panel ve ısıtmalı yan aynalar, 6 yöne ayarlanabilir koltuklar, ergonomik kumanda paneli, Transit Van konforuna konfor katan standart özelliklerdir.

Yolda ihtiyaç duyacağınız her şey onda

Ford Transit Van'da, yeri yeniden konumlandırılan ön denge çubuğu, üst tutma montaj yerleri güçlendirilen MacPherson kolu, tepki süresini düşüren yeni direksiyon oranı, ön ve arka disk frenler, tüm modellerde sunulan **ABS** fren sistemi, **EBD** (Elektronik Fren Gücü Dağıtım), aktif yalpalama kontrolü, devrilmeye karşı koruma, yana yatma hareketine müdahale ve hidrolik fren desteği ile sürüş konforunu, yol tutuşunu ve sürüş emniyetini üst seviyeye taşıyor.

ESP risk içerebilecek durumlar için geliştirilmiş bir güvenlik sistemidir. Aniden araç önünde beliren bir engel, sert bir viraj, bozuk, ıslak veya karlı bir yolda yapılabilecek ani bir manevra aracınızın dengesini bozarak kritik bir durum oluşturabilir. ESP bu tür kritik durumlarda her lastiği bağımsız olarak frenleyip, motor gücünü azaltarak devrilme riskini azaltır. ESP sistemi ile siz ve sevdiğinizin güvenliği her zaman en üst seviyede kalır.

Üstün güvenlik

Güvenliğiniz bizim için çok önemli; kilometrelerce süren şehirlerarası yollar, zorlu yol ve hava koşulları, dayanılmaz şehir içi trafiği ve hırsızlık, hepsi birer risk unsuru. En son teknoloji güvenlik sistemleriyle Ford Transit'ler riski minimuma indiriyor.

- Kilitlenmeyi Önleyici Fren Sistemi ve Elektronik Fren Gücü Dağıtım (ABS+EBD)
- ESP ve HLA (Sadece 350E, 350ED, 430ED ve 460ED modellerde)
- Sürücü hava yastığı
- Ön/arka disk frenler
- İmmobilizer
- Uzaktan kumandalı merkezi kilit
- Kontaklayken şarj olabilen su geçirmez kontak anahtar

Transit Van'larda tüm koltuklarda 3 noktalı emniyet kemerleri standart olarak sunulmaktadır.



Teknik özellikler

| | 300SF | 300S | 330SF | 330S | 330MF | 330M | 350LF | 350L | 350E | 350ED | 430ED | 460ED |
|------------------------|--|-------------|------------|-------------|------------|-------------|------------|-------------|---------------|---------------|---------------|---------------|
| Çekiş | Ön | Arka | Ön | Arka | Ön | Arka | Ön | Arka | Arka | Arka | Arka | Arka |
| Motor tipi | 2.2L TDCi | 2.4L TDCi | 2.2L TDCi | 2.4L TDCi | 2.2L TDCi | 2.4L TDCi | 2.2L TDCi | 2.4L TDCi | 3.2L TDCi | 3.2L TDCi | 3.2L TDCi | 3.2L TDCi |
| Motor hacmi (cc) | 2200 | 2402 | 2200 | 2402 | 2200 | 2402 | 2200 | 2402 | 3198 | 3198 | 3198 | 3198 |
| Silindir sayısı | 4 | 4 | 4 | 4 | 4 | 4 | 4 | 4 | 5 | 5 | 5 | 5 |
| ÇapxStrok (mmxmm) | 86 x 94,6 | 89,9 x 94,6 | 86 x 94,6 | 89,9 x 94,6 | 86 x 94,6 | 89,9 x 94,6 | 86 x 94,6 | 89,9 x 94,6 | 89,9 x 100,76 | 89,9 x 100,76 | 89,9 x 100,76 | 89,9 x 100,76 |
| Maksimum güç (PS/RPM) | 140 | 100 | 140 | 100 | 140 | 100 | 140 | 100 | 200 | 200 | 200 | 200 |
| Maksimum tork (Nm/RPM) | 350 | 285 | 350 | 285 | 350 | 285 | 350 | 375 | 470 | 470 | 470 | 470 |
| Şıkıştırma oranı | 17,5:1 | | | | | | | | | | | |
| Enjektör pompası | DENSO HP-PCR | | | | | | | | | | | |
| Akü | 1x12V 80Ah | 2x12V 60Ah | 1x12V 80Ah | 2x12V 60Ah | 1x12V 80Ah | 2x12V 60Ah | 1x12V 80Ah | 2x12V 60Ah | 2x12V 80Ah | 2x12V 80Ah | 2x12V 80Ah | 2x12V 80Ah |
| Alternatör | 12V / 150A | | | | | | | | | | | |
| Debriyaj tipi | Tek kuru levhali, balata aşınmasına karşı pedal yükünün artmasını önleyici otomatik ayar sistemi diyafram yaylı, hidrolik kumandalı | | | | | | | | | | | |
| Emisyon seviyesi | Euro 4 | | | | | | | | | | | |
| Vites kutusu | 6 ileri | 5 ileri | 6 ileri | 5 ileri | 6 ileri | 5 ileri | 6 ileri | 6 ileri | 6 ileri | 6 ileri | 6 ileri | 6 ileri |
| Dişli oranları | | | | | | | | | | | | |
| 1. Vites | 3,81 | 4,20 | 3,81 | 4,20 | 3,81 | 4,20 | 3,81 | 5,44 | 5,44 | 5,44 | 5,44 | 5,44 |
| 2. Vites | 2,15 | 2,24 | 2,15 | 2,24 | 2,15 | 2,24 | 2,15 | 2,84 | 2,84 | 2,84 | 2,84 | 2,84 |
| 3. Vites | 1,27 | 1,36 | 1,27 | 1,36 | 1,27 | 1,36 | 1,27 | 1,72 | 1,72 | 1,72 | 1,72 | 1,72 |
| 4. Vites | 0,87 | 1,00 | 0,87 | 1,00 | 0,87 | 1,00 | 0,87 | 1,22 | 1,22 | 1,22 | 1,22 | 1,22 |
| 5. Vites | 0,94 | 0,76 | 0,94 | 0,76 | 0,94 | 0,76 | 0,94 | 1,00 | 1,00 | 1,00 | 1,00 | 1,00 |
| 6. Vites | 0,79 | - | 0,79 | - | 0,79 | - | 0,79 | 0,79 | 0,79 | 0,79 | 0,79 | 0,79 |
| Geril Vites | 5,43 | 3,49 | 5,43 | 3,49 | 5,43 | 3,49 | 5,43 | 4,94 | 4,94 | 4,94 | 4,94 | 4,94 |
| Diferansiyel oranı | 4,36 | 5,11 | 4,93 | 5,11 | 4,93 | 5,11 | 4,93 | 3,73 | 3,58 | 4,10 | 4,10 | 4,10 |
| Fren sistemi | Çift devre - çapraz fren sistemi, Vakum takviyeli merkez silindir. Önler havalandırmalı disk, arkalar otomatik ayarlı disk. ABS ve EBD standart. | | | | | | | | | | | |

| | | | | | | | | | | | | |
|---------------------------------------|---|------------|------------|------------|------------|------------|------------|------------|------------|------------|------------|------------|
| 200PS motorlarda ESP ve HLA standart. | | | | | | | | | | | | |
| Mekanik, arka tekerleklerle tesirli. | | | | | | | | | | | | |
| Park freni | Ön: Bağımsız, modifiye, MacPherson, helazon yaylı, teleskopik amortisörlü. Arka: Rıjt çarlı dingil, semi eliptik yaprak yaylı, teleskopik amortisörlü | | | | | | | | | | | |
| Süspansiyon | Ön: Bağımsız, modifiye, MacPherson, helazon yaylı, teleskopik amortisörlü. Arka: Rıjt çarlı dingil, semi eliptik yaprak yaylı, teleskopik amortisörlü | | | | | | | | | | | |
| Arka teker | Tek | Tek | Tek | Tek | Tek | Tek | Tek | Tek | Çift | Çift | Çift | Çift |
| Lastikler | 195/70 R15 | 205/75 R16 | 215/75 R16 | 215/75 R16 | 215/75 R16 | 215/75 R16 | 215/75 R16 | 215/75 R16 | 185/75 R16 | 185/75 R16 | 185/75 R16 | 195/75 R16 |
| Janitlar | 5,5 x 15" | 5,5 x 16" | 5,5 x 16" | 5,5 x 16" | 5,5 x 16" | 5,5 x 16" | 5,5 x 16" | 5,5 x 16" | 5,5 x 16" | 5 x 16" | 5 x 16" | 5 x 16" |
| Direksiyon | Hidrolik dişli kremayer | | | | | | | | | | | |
| Yolcu taşıma kapasitesi(şöför dahil) | 3 | 3 | 3 | 3 | 3 | 3 | 3 | 3 | 3 | 3 | 3 | 3 |
| Azami yüküü ağırlık (kg) | 3000 | 3000 | 3300 | 3300 | 3300 | 3300 | 3500 | 3500 | 3500 | 3500 | 4250 | 4600 |
| Boş ağırlık (kg) | 1634 | 1860 | 1698 | 1888 | 1775 | 1931 | 1842 | 1979 | 2216 | 2281 | 2319 | 2357 |
| İstiap haddi (kg) | 1366 | 1140 | 1603 | 1412 | 1525 | 1369 | 1658 | 1521 | 1284 | 1219 | 1931 | 2243 |
| Ön aks kapasitesi (kg) | 1600 | 1600 | 1700 | 1700 | 1700 | 1700 | 1750 | 1750 | 1750 | 1750 | 1750 | 1850 |
| Arka aks kapasitesi (kg) | 1760 | 1850 | 2150 | 2150 | 2150 | 2150 | 2250 | 2250 | 2300 | 2600 | 2950 | 3300 |
| Dönüş yarıçapı (mm) | 5100 | 5100 | 5100 | 5100 | 6000 | 6000 | 7000 | 7000 | 6650 | 6650 | 6650 | 6650 |
| Maksimum hız (km/h) | 157 | 142 | 157 | 138 | 157 | 138 | 157 | 155 | 157 | 157 | 157 | 157 |
| Yakıt kapasitesi (lt) | 80 | 80 | 80 | 80 | 80/103* | 80/103* | 80/103* | 80/103* | 80/103* | 80/103* | 80/103* | 80/103* |

* 103lt yakıt tankı özelliği kısa şasi hariç tüm modellerde opsiyonel olarak sunulmaktadır.

| Boyutlar (mm) | 300SF | 300S | 330SF | 330S | 330MF | 330M | 350LF | 350L | 350E | 350ED | 430ED | 460ED |
|--|-----------|-----------|-----------|-----------|-----------|-----------|------------|-----------|------------|------------|------------|------------|
| Tavan yüksekliği | Açık | Açık | Orta | Orta | Orta | Orta | Orta | Orta | Yüksek | Yüksek | Yüksek | Yüksek |
| A Toplam uzunluk | 4863 | 4863 | 4863 | 4863 | 5230 | 5230 | 5680 | 5680 | 6474 | 6474 | 6474 | 6474 |
| B Toplam genişlik (aynalar dahil hariç) | 2374/1974 | 2374/1974 | 2374/1974 | 2374/1974 | 2374/1974 | 2374/1974 | 2374/1974 | 2374/1974 | 2374/1974 | 2374/2492 | 2374/2492 | 2374/2492 |
| C Toplam yükseklik (yük­süz) | 2070 | 2083 | 2383 | 2398 | 2371 | 2397 | 2381 | 2394 | 2610 | 2610 | 2610 | 2610 |
| D Ön uzunluk | 933 | 933 | 933 | 933 | 933 | 933 | 933 | 933 | 1004 | 1004 | 1004 | 1004 |
| E Dingil mesafesi | 2933 | 2933 | 2933 | 2933 | 3300 | 3300 | 3750 | 3750 | 3750 | 3750 | 3750 | 3750 |
| F Arka uzunluk (şasi ucuna kadar) | 997 | 997 | 997 | 997 | 997 | 997 | 997 | 997 | 1720 | 1720 | 1720 | 1720 |
| G Sür­gü­lü kapı giriş genişliği | 1030 | 1030 | 1030 | 1030 | 1250 | 1250 | 1250 | 1250 | 1250 | 1250 | 1250 | 1250 |
| H Arka kapı yük­leme genişliği | 1540 | 1540 | 1540 | 1540 | 1540 | 1540 | 1540 | 1540 | 1540 | 1540 | 1540 | 1540 |
| I Tekerlek yuvaları arası genişlik | 1390 | 1390 | 1390 | 1390 | 1390 | 1390 | 1390 | 1390 | 1390 | 1390 | 1153 | 1153 |
| J Arka kapı yüksekliği | 1370 | 1270 | 1666 | 1566 | 1666 | 1566 | 1666 | 1566 | 1796 | 1796 | 1796 | 1796 |
| K Maksimum yük­leme genişliği | 1762 | 1762 | 1762 | 1762 | 1762 | 1762 | 1762 | 1762 | 1762 | 1762 | 1762 | 1762 |
| L Sür­gü­lü kapı yüksekliği | 1352 | 1252 | 1600 | 1500 | 1600 | 1500 | 1600 | 1500 | 1500 | 1500 | 1500 | 1500 |
| M Maksimum iç yükseklik (yük bölümü) | 1430 | 1330 | 1745 | 1645 | 1745 | 1645 | 1745 | 1645 | 1885 | 1885 | 1885 | 1885 |
| N Maksimum iç uzunluk (yük bölümü) | 2582 | 2582 | 2582 | 2582 | 2949 | 2949 | 3399 | 3399 | 4107 | 4107 | 4107 | 4107 |
| P Yük­leme hacmi (m³ SAE/VDA) | 6,55/5,62 | 6,05/5,19 | 7,94/6,81 | 7,48/6,42 | 9,07/7,78 | 8,55/7,34 | 10,45/8,97 | 9,85/8,45 | 14,3/12,28 | 14,3/12,28 | 14,3/12,28 | 14,3/12,28 |
| Ön/Arka iz genişliği | 1745/1700 | 1745/1700 | 1745/1700 | 1745/1700 | 1745/1700 | 1745/1700 | 1745/1700 | 1745/1700 | 1745/1700 | 1745/1642 | 1745/1642 | 1745/1642 |

350L ve 350LF modellerinde opsiyonel olarak sunulan Yüksek Tavan seçeneğinde iç hacim bilgileri sırasıyla 11,29/9,69 ve 11,89/10,20'dir.

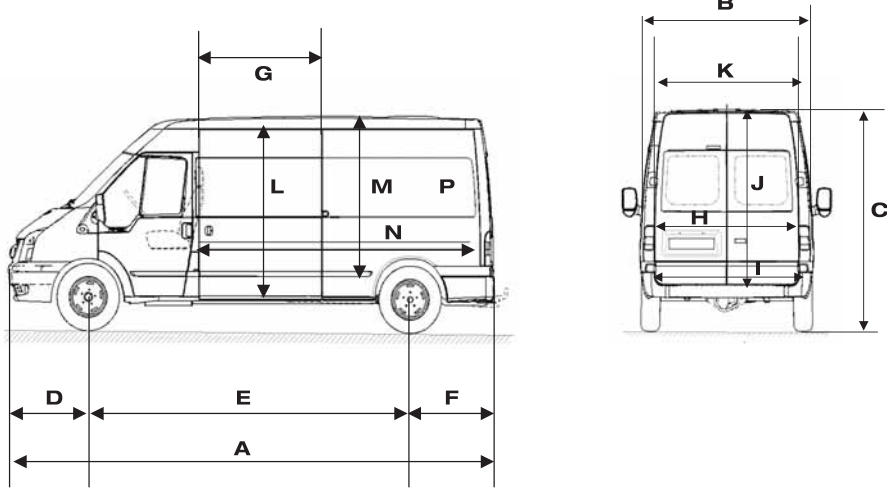

Donanım özellikleri

| | 300SF | 300S | 330S | 330SF | 330M | 330MF | 350L | 350LF | 350E | 350ED | 430ED | 460ED |
|--|-------|------|------|-------|------|-------|------|-------|------|-------|-------|-------|
| Konfor | | | | | | | | | | | | |
| Önden üfleme li klima | O | O | O | O | O | O | O | O | O | O | O | O |
| Hız sabitleyici* (Cruise control) | S | O | O | O | O | O | O | O | O | O | O | O |
| Yol bilgisayarı + Hız sabitleyici (Cruise control) | - | O | O | O | O | O | O | O | O | O | O | O |
| Bluetooth ve Sesli Kontrol Sistemi | O | O | O | O | O | O | O | O | O | O | O | O |
| MP3 çalar bağlantı noktası | S | S | S | S | S | S | S | S | S | S | S | S |
| Direksiyondan kumandalı Radyo/CD çalar | S | S | S | S | S | S | S | S | S | S | S | S |
| Park sensörü | O | O | O | O | O | O | O | O | O | O | O | O |
| Elektrikli camlar | S | S | S | S | S | S | S | S | S | S | S | S |
| Isıtmalı ve elektrik kumandalı yan aynalar | S | S | S | S | S | S | S | S | S | S | S | S |
| Şarj olabilen su geçirmez kontak anahtar | S | S | S | S | S | S | S | S | S | S | S | S |
| Geçikmel sönen ön farlar | S | S | S | S | S | S | S | S | S | S | S | S |
| Isıtmalı arka camlar | S | S | S | S | S | S | S | S | S | S | S | S |
| Far yükseklik ayarı | S | S | S | S | S | S | S | S | S | S | S | S |

Dış donanım

| | | | | | | | | | | | | |
|--|---|---|---|---|---|---|---|---|---|---|---|---|
| Basamaklı ön tampon | S | S | S | S | S | S | S | S | S | S | S | S |
| Tam boy jant kapakları | S | S | O | S | O | O | O | O | O | O | O | O |
| Yükarı doğru açılan arka kapı | S | S | - | - | - | - | - | - | - | - | - | - |
| Arka tampona entegre basamak | O | O | O | O | O | O | O | O | O | O | O | O |
| Sürgülü yan kayar kapı | S | S | S | S | S | S | S | S | S | S | S | S |
| Geril vites bağlantılı arka cam silcekleri | S | S | - | - | - | - | - | - | - | - | - | - |
| Ön/Arka tekerlek çamurlukları | S | S | S | S | S | S | S | S | S | S | S | S |
| Metallik boya | O | O | O | O | O | O | O | O | O | O | O | O |
| 3. stop lambası | S | S | S | S | S | S | S | S | S | S | S | S |

İç ekipmanlar

| | | | | | | | | | | | | |
|--|---|---|---|---|---|---|---|---|---|---|---|---|
| Ön konsola entegre vites kolu | S | S | S | S | S | S | S | S | S | S | S | S |
| Ön konsolda park bileti yuvası | S | S | S | S | S | S | S | S | S | S | S | S |
| İki adet 2 ltrlik içecek tutucu | S | S | S | S | S | S | S | S | S | S | S | S |
| Ön konsola entegre hareketli tabla | S | S | S | S | S | S | S | S | S | S | S | S |
| 4 adet bardaklık | S | S | S | S | S | S | S | S | S | S | S | S |
| Ön konsolda 2 adet 12V elektrik soketi | S | | | | | | | | | | | |